

* DTE100	0.02 kg	divisione / division	...	100 kg	portata max. / nominal load	...	Euro 350,00
* DTE300	0.05 kg	divisione / division	...	300 kg	portata max. / nominal load	...	Euro 350,00
* DTE500	0.1 kg	divisione / division	...	500 kg	portata max. / nominal load	...	Euro 350,00
* DTE1	0.2 kg	divisione / division	...	1000 kg	portata max. / nominal load	...	Euro 350,00
* DTE3	0.5 kg	divisione / division	...	3000 kg	portata max. / nominal load	...	Euro 600,00
* DTE5	1 kg	divisione / division	...	5000 kg	portata max. / nominal load	...	Euro 750,00
* DTE10	2 kg	divisione / division	...	10000 kg	portata max. / nominal load	...	Euro 900,00
* DTE20	5 kg	divisione / division	...	20000 kg	portata max. / nominal load	...	Euro 1900,00
** DTE30	5 kg	divisione / division	...	30000 kg	portata max. / nominal load	...	Euro 3000,00

* TARATURA con CERTIFICATO DI RIFERIBILITA' SIT / Calibration with SIT traceability certif.

** Richiedere scheda tecnica specifica / Ask for technical details

Richiedere offerta
(Ask for an offer)

AD USO INTERNO DI FABBRICA, E' VIETATO L'USO IN RAPPORTO CON TERZI (ART. 692 C.P.)
FOR INTERNAL USE ONLY; USE WITH THIRD PARTY STRICTLY FORBIDDEN (ART. 692 C.P.)



mm	DTE100	DTE300	DTE500	DTE1
A	340	350	360	375
B	70	70	85	85
C	20	20	25	25
Peso	4 kg	4 kg	4,5 kg	5 kg

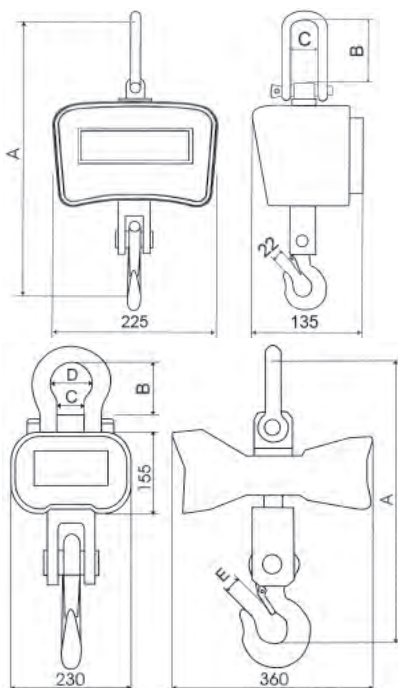

mm	DTE3	DTE5	DTE10	DTE20
A	500	590	750	950
B	92	112	130	220
C	41	58	60	80
D	74	90	95	140
E	32	35	55	75
Peso	14 kg	24 kg	44 kg	66 kg

E = apertura gancio (hook opening)

- Cella di carico estensimetrica ad alta resistenza.
- Grillo superiore e gancio inferiore (girevole per DTE 100, 300, 500, 1; a richiesta girevole per DTE 3 e 5 Euro 90).
- Display a LED da 30 mm.
- Batteria interna ricaricabile da 6 V / 10 Ah (5 Ah per DTE 100, 300, 500, 1) autonomia di circa 70 ore di funzionamento continuato.
- Alimentatore 230Vca / 9Vcc 1.5 A per ricarica batteria.
- Spegnimento automatico programmabile.

- TELECOMANDO fino a 10 m di distanza con le seguenti funzioni:

- ZERO
- Memorizzazione HOLD (blocco del peso visualizzato)
- Indicazione del peso Netto / Lordo
- Memorizzazione delle pesate singole
- Totalizzazione delle pesate

- High resistance strain gauge cell.
- Top shackle and bottom hook (swivelling for DTE 100, 300, 500, 1; on request for DTE 3 and 5 Euro 90).
- LED display (30 mm high).
- Rechargeable internal battery 6V/10Ah (5Ah for DTE 100, 300, 500, 1); with 70-hour operating time of continuous functioning.
- Power Adapter 230VAC / 9VDC 1.5A to recharge battery.
- Automatic shutdown programmable.

- REMOTE-CONTROL (distance max 10 m.) with following functions:

- ZERO
- Net / Gross weight selection
- HOLD function (block of the displayed weight)
- Memorization of single weights
- Weights totalization (M+)

CARATTERISTICHE TECNICHE

CLASSE DI PRECISIONE	+/- 0.05 % F.S.
GRADO DI PROTEZIONE	IP 64
MAX CARICO STATICO	150 % F.S.
CARICO DI ROTTURA	500 % F.S.
TEMPERATURA DI ESERCIZIO	-10 / +40 °C
UMIDITA' NON CONDENSANTE	10 - 90 %

TECHNICAL FEATURES

ACCURACY CLASS	+/- 0.05 % F.S.
PROTECTION RATING	IP 64
MAX. STATIC LOAD	150 % F.S.
BREAKING LOAD	500 % F.S.
OPERATING TEMPERATURE RANGE	-10 / +40 °C
UMIDITY (condensate free)	10 - 90 %

DTE30 5 kg divisione / division 30000 kg portata max. / nominal load

AD USO INTERNO DI FABBRICA, E' VIETATO L'USO IN RAPPORTO CON TERZI (ART. 692 C.P.)
FOR INTERNAL USE ONLY; USE WITH THIRD PARTY STRICTLY FORBIDDEN (ART. 692 C.P.)

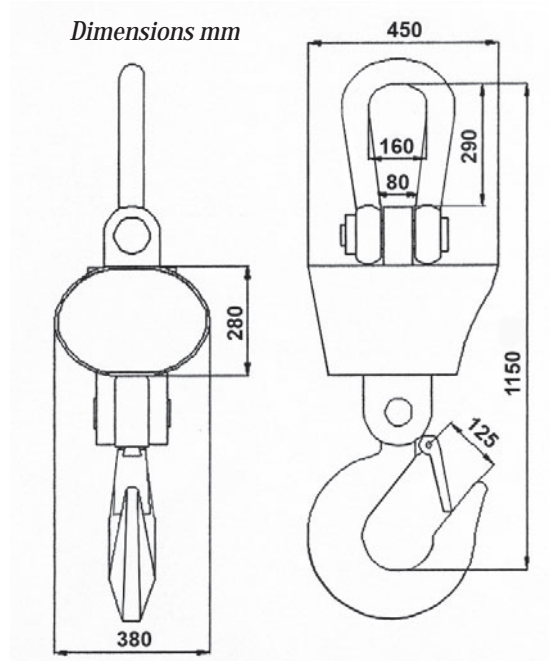

Peso 165kg (weight)

- Cella di carico estensimetrica ad alta resistenza.
- Grillo superiore e gancio inferiore.
- Display a LED da 58 mm.
- Batteria interna ricaricabile da 6 V / 10 Ah, autonomia di circa 80 ore di funzionamento continuato.
- Alimentatore 230Vca / 9Vcc 1A per ricarica batteria.
- Spegnimento automatico programmabile.
- Impostazione tara predeterminata.
- TELECOMANDO fino a 15 m di distanza con le seguenti funzioni:
 - ZERO
 - Memorizzazione HOLD (blocco del peso visualizzato)
 - Indicazione del peso Netto / Lordo
 - Memorizzazione delle pesate singole
 - Totalizzazione delle pesate

- High resistance strain gauge cell.
- Top shackle and bottom hook.
- LED display (58 mm high).
- Rechargeable internal battery 6V/10Ah, with 80-hour operating time of continuous functioning.
- Power Adapter 230VAC / 9VDC 1A to recharge battery.
- Automatic shutdown programmable.
- Preset tare.
- REMOTE-CONTROL (distance max 15 m.) with following functions:
 - ZERO
 - Net / Gross weight selection
 - HOLD function (block of the displayed weight)
 - Memorization of single weights
 - Weights totalization (M+)

CARATTERISTICHE TECNICHE

TECHNICAL FEATURES

CLASSE DI PRECISIONE
GRADO DI PROTEZIONE
MAX CARICO STATICO
CARICO DI ROTTURA
TEMPERATURA DI ESERCIZIO
UMIDITA' NON CONDENSANTE

+/- 0.05 % F.S.
IP 64
150 % F.S.
500 % F.S.
-10 / +50 °C
10 - 90 %

ACCURACY CLASS
PROTECTION RATING
MAX. STATIC LOAD
BREAKING LOAD
OPERATING TEMPERATURE RANGE
UMIDITY (condensate free)